

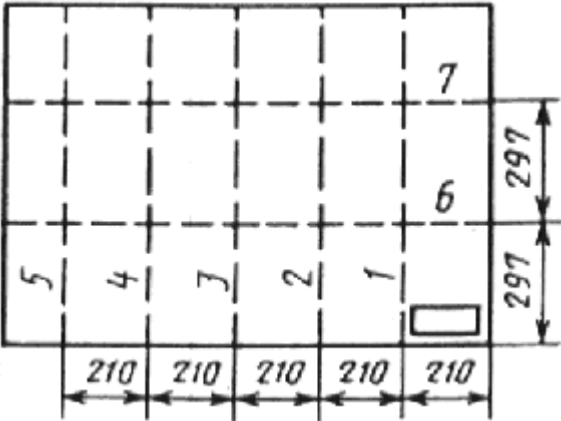

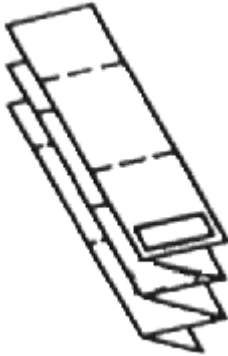

Сложение чертежей ГОСТ 2.501-88

Ниже приведена точная выдержка из ГОСТ 2.501-88, касающаяся сложения чертежей:

1. Листы чертежей всех форматов следует складывать сначала вдоль линий перпендикулярных (продольных), а затем вдоль линий параллельных (поперечных) к основной надписи.
2. Листы чертежей после складывания должны иметь основную надпись на лицевой стороне сложенного листа.
3. Листы чертежей складывают в последовательности, указанной в табл. 1 и 2, цифрами на линиях сгибов.
4. Устанавливаются следующие виды складывания:
 - 1) в папки в соответствии с табл. 1;
 - 2) для непосредственного брошюрования в соответствии с табл. 2.

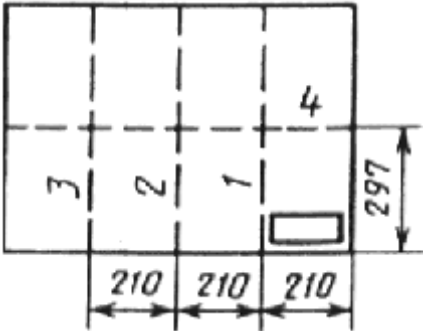
Складывание в папки

Схема складывания	Складывание	
	Продольное	Поперечное
<p>Формат А0 (841x1189 мм)</p> 		
<p>Формат А1 (594x841 мм)</p> 		

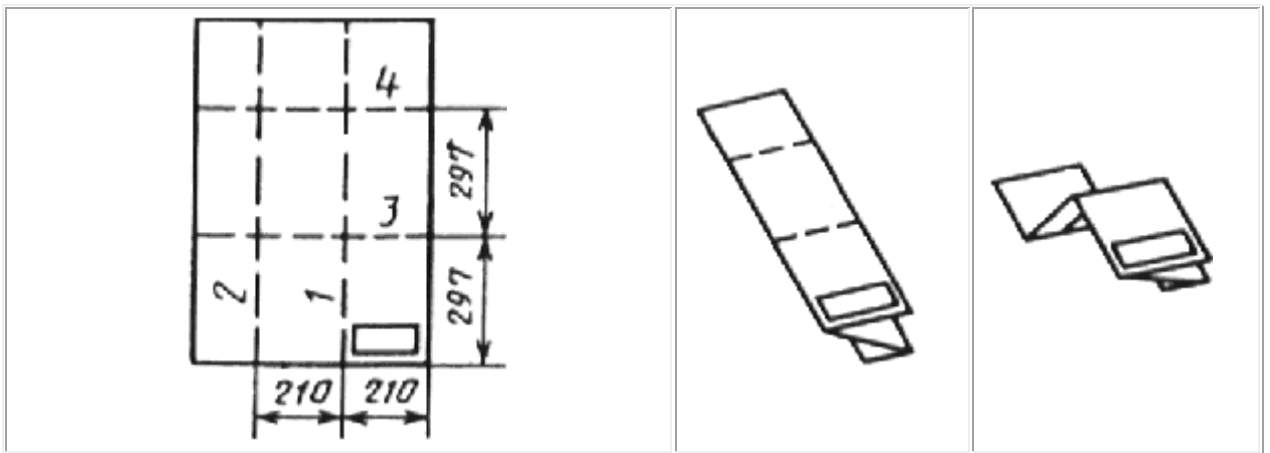

Формат А2 (420x594 мм)

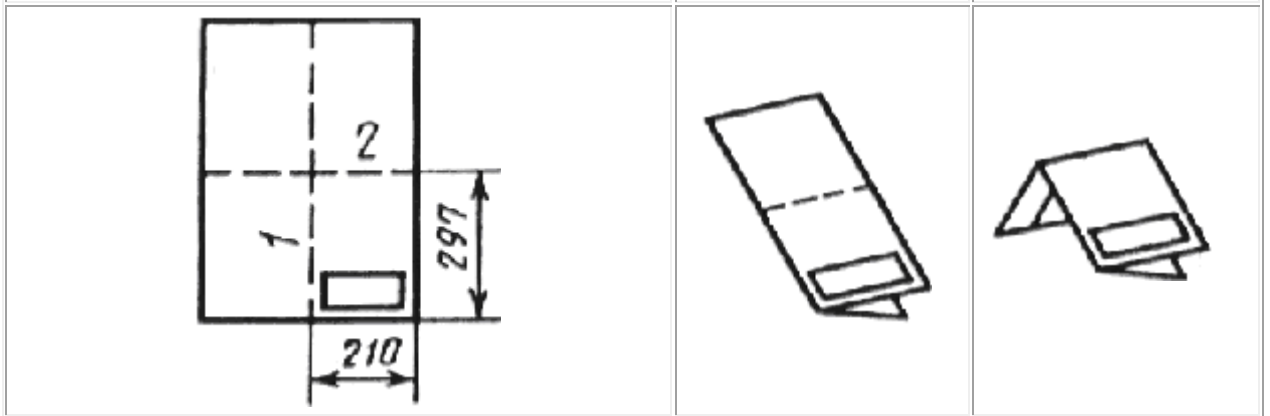
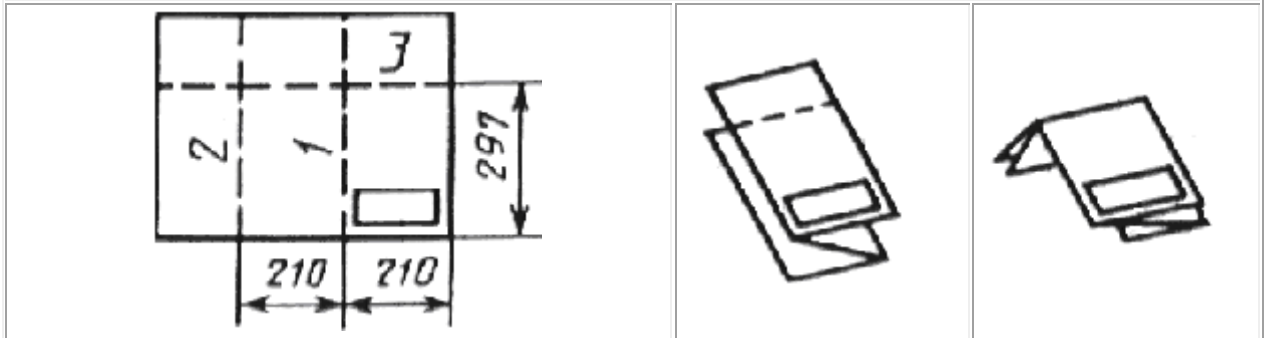

Формат А3 (297x420 мм)

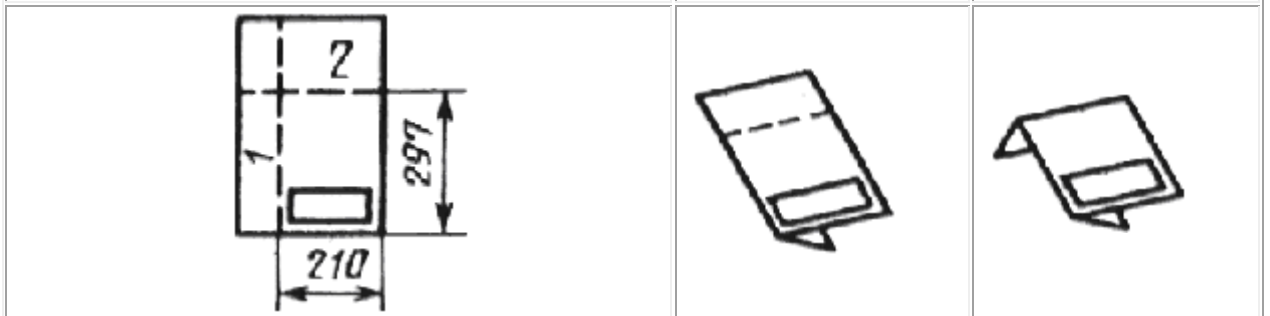
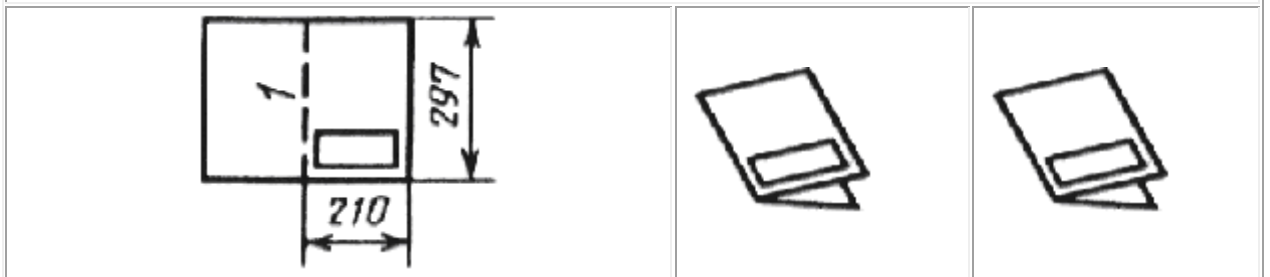

Складывание для непосредственного брошюрования

Схема складывания	Складывание	
	Продольное	Поперечное
Формат А0 (841x1189 мм)		
Формат А1 (594x841 мм)		
Формат А2 (420x594 мм)		

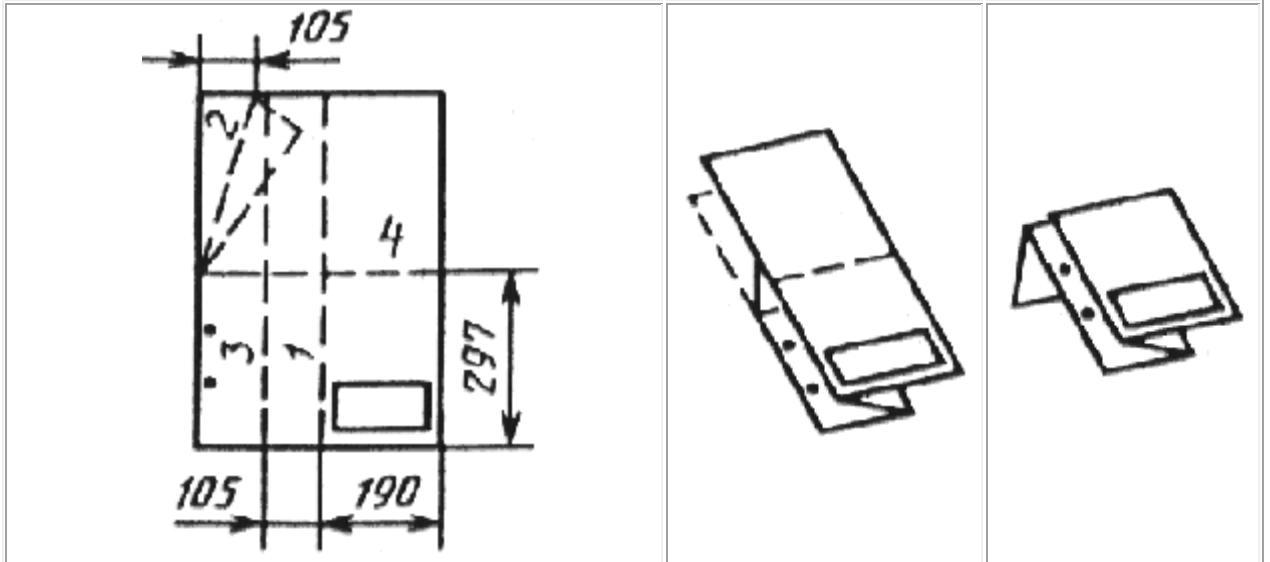
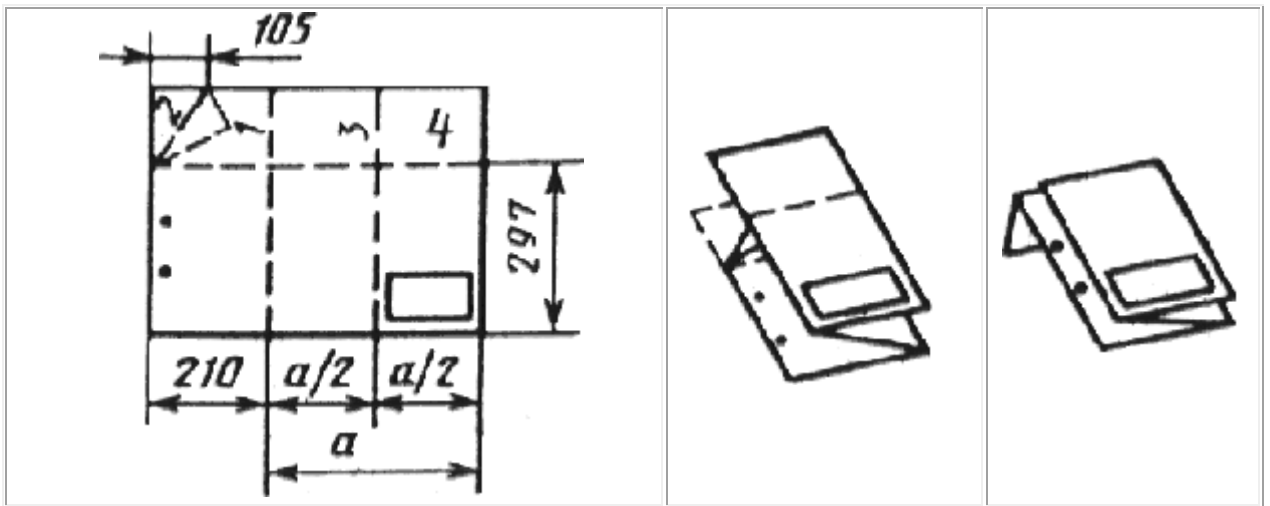

Формат А3 (297x420 мм)

